

INSTRUCTIONS FOR USE, NÁVOD K POUŽITÍ

PLUG-IN DEVICE
ODNÍMATELNÉ ZAŘÍZENÍ

ZO-BD-0250-300

1

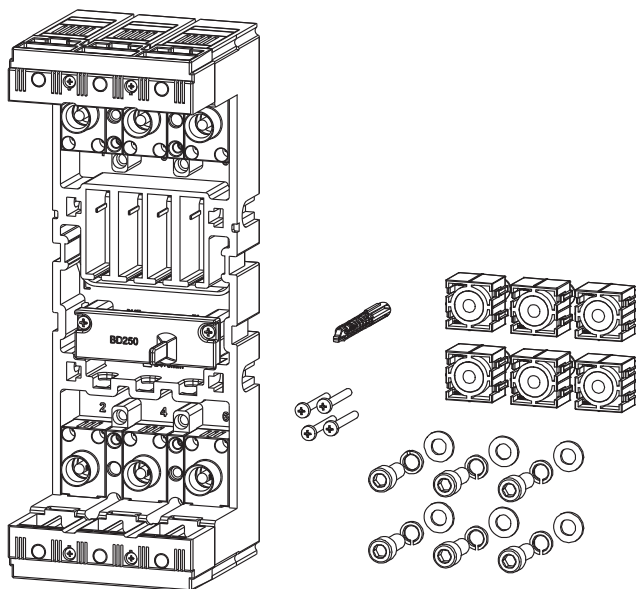

Installation, service and maintenance of the electrical equipment may be carried out by an authorized person only.

Montáž, obsluhu a údržbu smí provádět jen osoba s odpovídající elektrotechnickou kvalifikací.

2

CIRCUIT BREAKER PREPARATION FOR PLUG-IN DESIGN.
PŘÍPRAVA JISTIČE PRO ODNÍMATELNÉ PŘEVODNÍK.

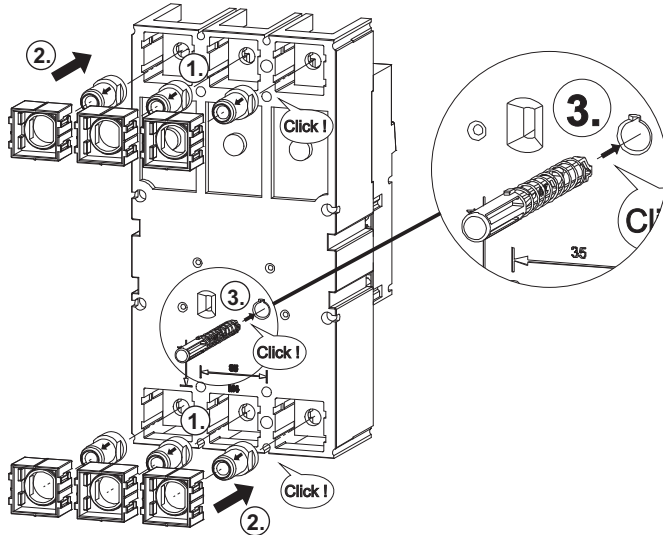
**3**

IT IS NOT POSSIBLE to withdraw the blocking bar after its insertion into the switching unit.
 Blokovací táhlo **NENÍ MOŽNÉ** po zasunutí do spínacího bloku opět vyjmout.

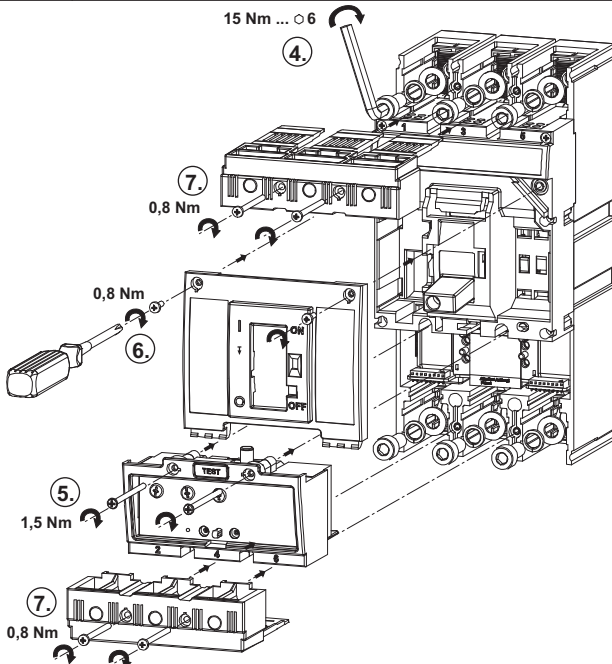

4

PLUG-IN DEVICE - DIMENSIONAL DRAWING.
ODNÍMATELNÉ ZAŘÍZENÍ - ROZMĚROVÝ NÁČRT.

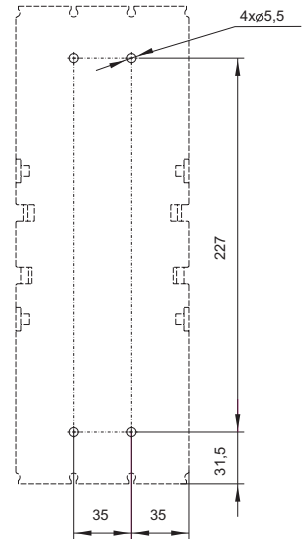
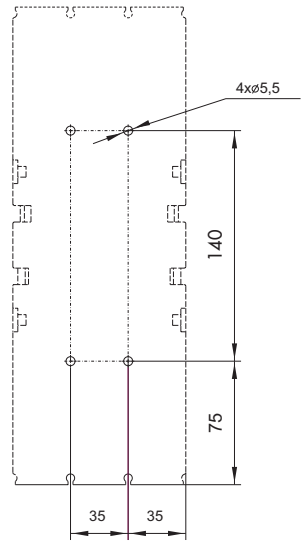
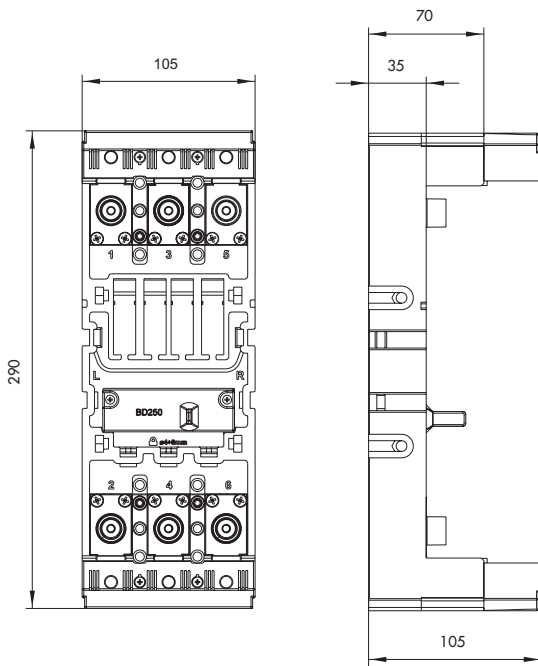
**5**

LOCKING OF THE PLUG-IN DEVICE BASE
DISABLING THE CIRCUIT BREAKER INSERTION.
UZAMYKÁNÍ ZÁKLADNY ODNÍMATELNÉHO ZAŘÍZENÍ
PROTI VLOŽENÍ JISTIČE.

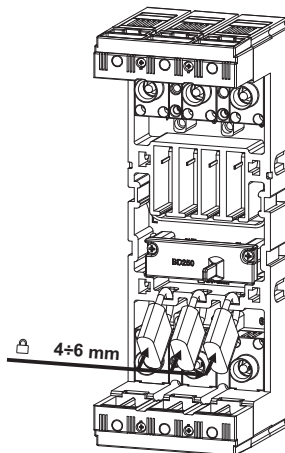

6

CIRCUIT BREAKER SECURING IN THE PLUG-IN DEVICE. UPEVNĚNÍ JISTIČE V ODNÍMATELNÉM ZAŘÍZENÍ.

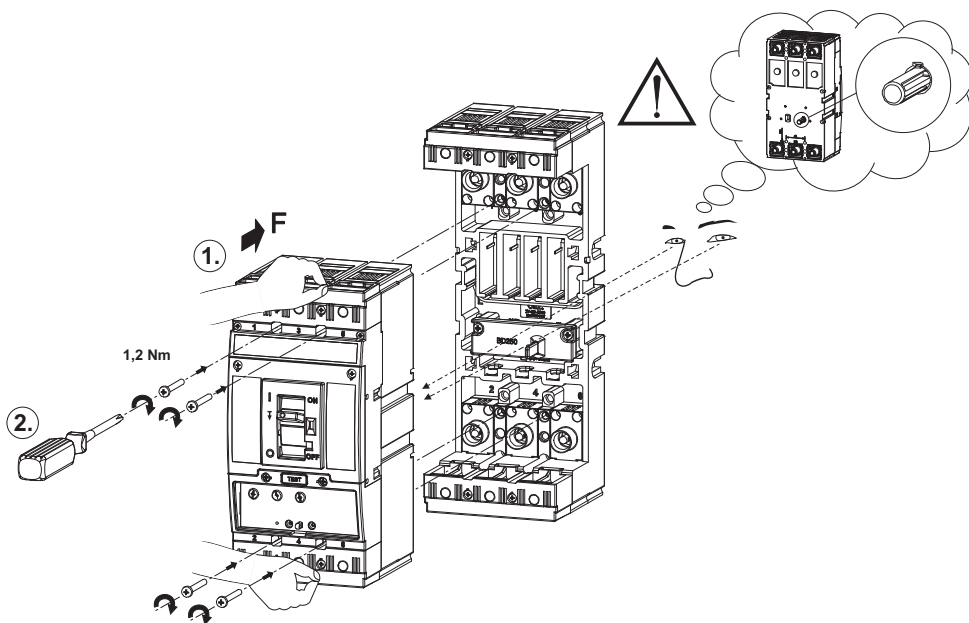
**7**

AFTER EACH SWITCHING UNIT IN PLUG-IN DESIGN WITH MOTOR DRIVE HANDLING IT IS RECOMMENDED TO KEEP TO THE PROCEDURE WHICH IS LISTED IN THE RELEVANT INSTRUCTION FOR USE: MP-BD-....-

PO KAŽDÉ MANIPULACI SE SPÍNACÍM BLOKEM V ODNÍMATELNÉM PŘÍJEMNÍM S MOTOROVÝM POHONEM SE DOPORUČUJE DODRŽET POSTUP UVEDENÝ V PŘÍSLUŠNÉM NÁVODU K POUŽITÍ - MP-BD-....-

8

Terminal space is identical to that of the switching unit BD250... and is subject to the same principles.

Svorkovací prostory jsou identické se svorkovacími prostory spínacího bloku BD250... a platí pro ně tytéž zásady.

9

Only materials which have low adverse environmental impact and which do not contain dangerous substances as specified in ROHS directive have been used in the product.

Ve výrobku jsou použity materiály s nízkým negativním dopadem na životní prostředí, které neobsahují zakázané nebezpečné látky dle ROHS.

OEZ[®]

MAGYAR

SLOVENSKY

ESPAÑOL

ПО-РУССКИ

PO POLSKU

DEUTSCH

ZO-BD-0250-300

OEZ[®]

ENGLISH
ČESKY

INSTRUCTIONS FOR USE, NÁVOD K POUŽITÍ

PLUG-IN DEVICE
ODNÍMATELNÉ ZARÍZENÍ

ZO-BD-0250-300

1

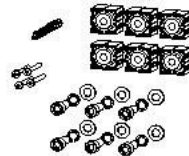
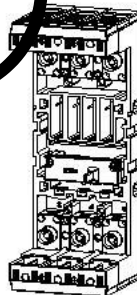

Installation, service and maintenance of the electrical equipment may be carried out by an authorized person only.
Montáž, obsluha a údržba smí provádět jen osoba s odpovídající elektrotechnickou kvalifikací.

PRG 438 d - 01

Нáвод к пoуžitию

SLOVENSKY

Odnímatelné zariadenie - ZO-BD-0250-300

- 1** Montáž, obsluhu a údržbu môže vykonávať iba osoba s odpovedajúcou elektrotechnickou kvalifikáciou.
- 2** Príprava ističa pre odnímatelné prevedenie.
- 3** Blokovacie tiahlo nie je možné po zasunutí do spínacieho bloku opäť vytiahnuť.
- 4** Odnímatelné zariadenie - Rozmerový náčrt.
- 5** Uzamykanie základne odnímatelného zariadenia proti vloženiu ističa.
- 6** Upevnenie ističa v odnímatelnom zariadení.
- 7** Po každej manipulácii so spínacím blokom v odnímatelnom prevedení s motorovým pohonom sa doporučuje dodržte postup uvedený v príslušnom návode k použiti: MP-BD-....-.
- 8** Svorkovacie priestory sú identické zo svorkovacími priestormi spínacieho bloku BD250... a platia pre ne rovnaké zásady.
- 11** Vo výrobku sú použité materiály s nízkym negatívnym dopadom na životné prostredie, ktoré neobsahuje zakázané latky podľa ROHS.

Инструкция по эксплуатации

ПО-РУССКИ

Съёмное оборудование - ZO-BD-0250-300

- 1** Монтаж, обслуживание и уход может производить только работник с соответствующей электротехнической квалификацией.
- 2** Подготовка съёмной версии автоматического выключателя.
- 3** Блокирующую тягу после монтажа в коммутационный блок не возможно демонтировать.
- 4** Съёмное оборудование - схема с указанием размеров.
- 5** Замыкание базовой части съёмного оборудования для предотвращения подключения коммутационного блока.
- 6** Фиксация коммутационного блока в съёмном оборудовании.
- 7** При каждой манипуляции с коммутационным блоком в съёмном исполнении с моторным приводом рекомендуется соблюдать способ данный в соответствующих инструкциях по эксплуатации: MP-BD-....-.
- 8** Клеммные отверстия идентичны клеммным отверстиям коммутационного блока BD250... и для них действительны те же принципы.
- 11** В изделии применены материалы с малым негативным влиянием на окружающую среду, которые не содержат запрещенные опасные вещества, указанные в директиве ROHS.

Instrukcja obsługi		PO POLSKU
Podstawa wtykowa - ZO-BD-0250-300		
1	Montaż, obsługę i konserwację wykonywać może wyłącznie odpowiednio wykwalifikowana osoba z branży elektrotechnicznej.	
2	Przygotowanie wyłącznika w wykonaniu wtykowym.	
3	Nie ma możliwości wysunięcia blokady po jej włożeniu do bloku wyłącznika.	
4	Podstawa wtykowa - rozmiarowanie.	
5	Blokowanie podstawy wtykowej przed włożeniem wyłącznika.	
6	Zabezpieczanie wyłącznika w podstawie wtykowej.	
7	Po każdej operacji wyłącznikiem wyposażonym w napęd silnikowy w wykonaniu wtykowym, zaleca się realizację odpowiedniej procedury wskazanej w instrukcji: MP-BD-.....	
8	Ilość miejsca jak dla wyłącznika BD250... i podlega tym samym wskazaniom.	
11	W wyrobie zastosowane zostały materiały z niskim negatywnym oddziaływaniem na środowisko naturalne, które nie zawierają zakazanych niebezpiecznych substancji zgodnie z ROHS.	
Gebrauchsanweisung		DEUTSCH
Stecktechnik - ZO-BD-0250-300		
1	Die Montage, die Bedienung und Instandhaltung kann nur der Arbeiter mit der entsprechenden elektrotechnischen Qualifikation verrichten.	
2	Vorbereitung des Leistungsschalters für die Abnehmbare Ausführung.	
3	Die Sperrzugstange kann nicht nach dem Einschieben in den Schaltblock wieder herausgenommen werden.	
4	Stecktechnik - Maßbild.	
5	Verriegelung der Basis der Stecktechnik gegen das Einschieben des Leistungsschalters.	
6	Befestigung des Leistungsschalters in der Stecktechnik.	
7	Nach jeder Manipulation mit dem Schaltblock in der Stecktechnik mit Motorantrieb wird empfohlen, die in der entsprechenden Bedienungsanleitung angegebene Vorgehensweise einzuhalten: MP-BD-.....	
8	Die Anschlussräume sind mit denen des Schaltblocks BD250... identisch und für sie gelten dieselben Grundsätze.	
11	Für das Erzeugnis werden Stoffe mit niedrigen negativen Umweltauswirkungen angewandt, die keine verbotenen gefährlichen Stoffe nach ROHS enthalten.	

Használati utasítás

MAGYAR

Leszerelhető berendezés - ZO-BD-0250-300

- 1** Szerelést, kezelést, karbantartást csak megfelelő elektrotechnikai képzettséggel rendelkező személy végezhet.
- 2** A gyorsmegszakítók előkészítése a lehető kivitelezésre.
- 3** A blokkolórudat a kapcsolóblokkba való betolás után nem lehet újra kivenni.
- 4** Leszerelhető berendezés - méretvázlat.
- 5** A lehető berendezés alapjának lezárása a gyorsmegszakító betevése ellen.
- 6** A gyorsmegszakító rögzítése lehető berendezésben.
- 7** A lehető kivitelezésű motoros meghajtású kapcsolótömbbel történő minden manipuláció után javasolva van az illetékes használati utasításban feltüntetett menetrend betartása: MP-BD-....-.
- 8** Szorítók térségei identikusak a BD250... kapcsolóblokk szorítóinak térségével és ugyanazok az elvek érvényesek számukra is.
- 11** A termékben felhasznált anyagok alacsony negatív hatással vannak az életkörnyezetre, és nem tartalmaznak tiltott veszélyes anyagokat az ROHS alapján.

Instrucciones de uso

ESPAÑOL

Aparato desmontable - ZO-BD-0250-300

- 1** El montaje, servicio y mantenimiento puede realizar únicamente la persona con la cualificación electrotécnica correspondiente.
- 2** Preparación del disyuntor para versión enchufable .
- 3** No es posible sacar la palanca de bloqueo después de introducirla en la unidad de seccionamiento.
- 4** Aparato desmontable - dibujo de dimensiones.
- 5** Enclavamiento de la base del aparato enchufable para impedir la introducción del disyuntor.
- 6** Fijación del disyuntor en el aparato enchufable.
- 7** Luego de cada manipulación con el bloque de contacto en la ejecución desmontable con el accionamiento por motor se recomienda observar el procedimiento indicado en las Instrucciones de uso respectivas: MP-BD-....-.
- 8** Espacios de terminales son idénticos con espacios de terminales de unidad de seccionamiento BD250.... y se aplican las mismas normas.
- 11** En el producto están usados los materiales que tienen incidencia negativa baja al medio ambiente, que no incluyen las materias peligrosas prohibidas según ROHS.