

## INSTRUCTIONS FOR USE, NÁVOD K POUŽITÍ

OVERCURRENT RELEASE  
NADPROUDOVÁ SPOUŠŤ

**SE-BD-....-L001**

**SE-BH-....-L001**

**1**

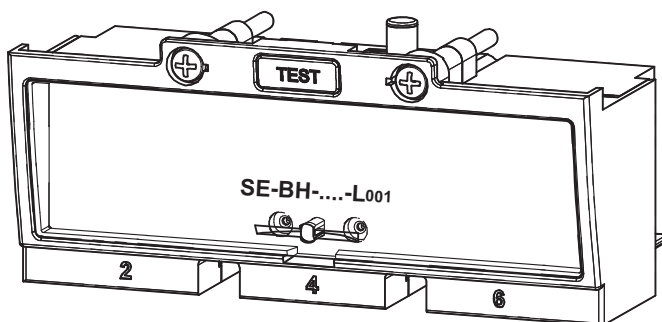
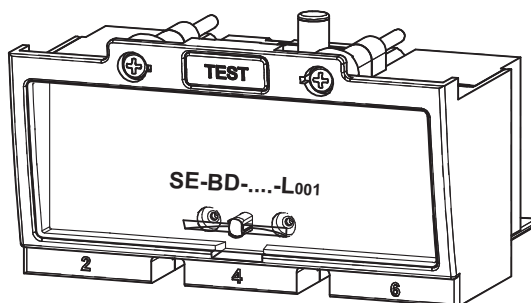

Installation, service and maintenance of the electrical equipment may be carried out by an authorized person only.

Montáž, obsluhu a údržbu smí provádět jen osoba s odpovídající elektrotechnickou kvalifikací.

**2**

**Mounting**

Montáž

SE-BD-....-L001  
SE-BH-....-L001

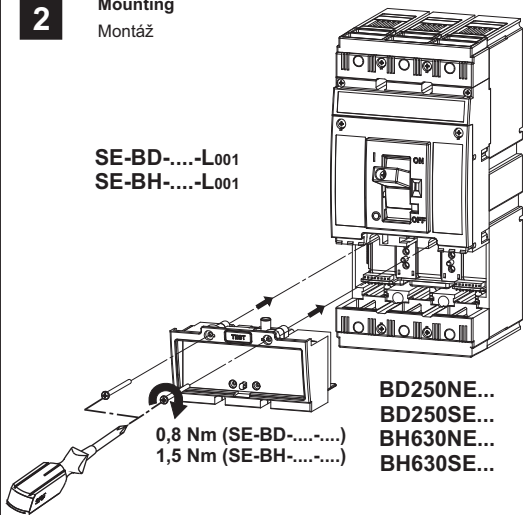

BD250NE...  
BD250SE...  
BH630NE...  
BH630SE...

BD250... + SE-BD-...  
BH630... + SE-BH-...

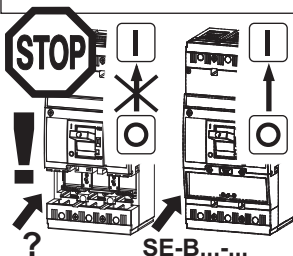

1)\* Attention!  
Pozor!

2)\* Do not operate the switching block BD250 or BH630 without overcurrent release or blinding block (SE-BD..., SE-BH...) !!!

Spínací blok BD250 nebo BH630 se nesmí provozovat bez nadproudové spouště nebo zaslepovacího bloku odpínače (SE-BD-..., SE-BH-...) !!!

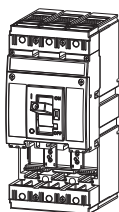

	SE-BD-....-L001	SE-BH-....-L001
BD250NE...	●	-
BD250SE...	●	-
BH630NE...	-	●
BH630SE...	-	●

3)\* Combination : ● ... Yes ; - ... No

Kombinace : ● ... Ano ; - ... Ne

**3**

**Exchange release**

Výměna spouští

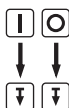

F

Test !

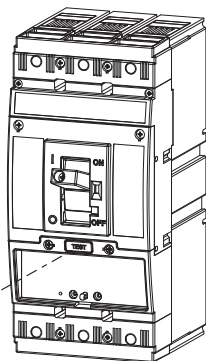

SE-BD-....-L001  
SE-BH-....-L001

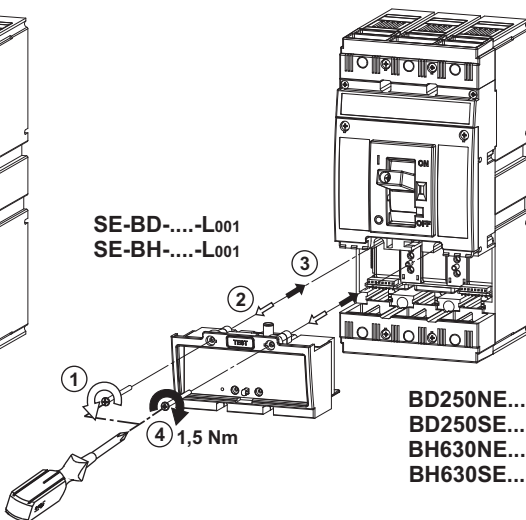

BD250NE...  
BD250SE...  
BH630NE...  
BH630SE...

4

Sealing

Plombování

BD250... OD-BD-VP01 (... M3)  
BH630... OD-BH-VP01 (... M4)

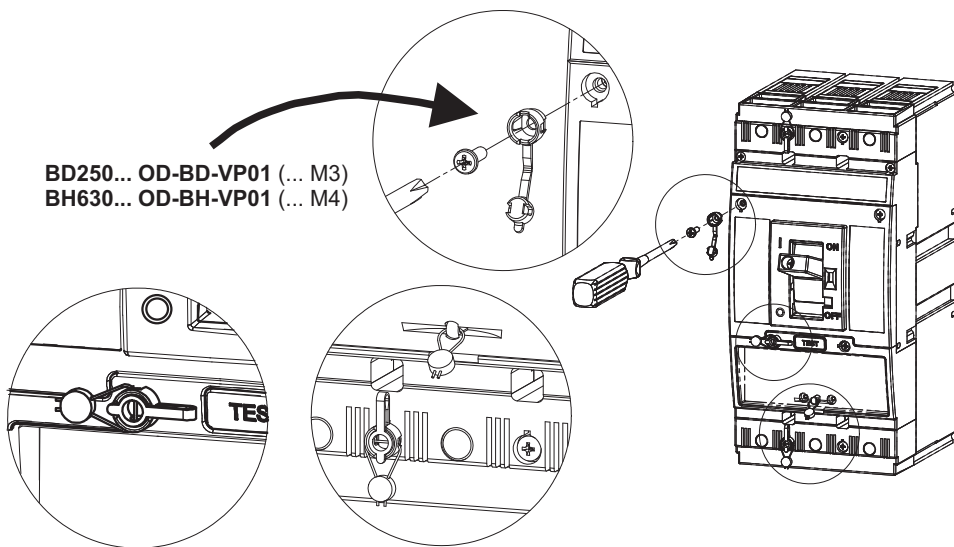

**5**

**Only materials which have low adverse environmental impact and which do not contain dangerous substances as specified in ROHS directive have been used in the product.**

Ve výrobku jsou použity materiály s nízkým negativním dopadem na životní prostředí, které neobsahují zakázané nebezpečné látky dle ROHS.

## SE-BD-....-L001 SE-BH-....-L001

### INSTRUCTIONS FOR USE, NÁVOD K POUŽITÍ

OVERCURRENT RELEASE  
NADPROUDOVÁ SPOUŠŤ

SE-BD-....-L001  
SE-BH-....-L001

1

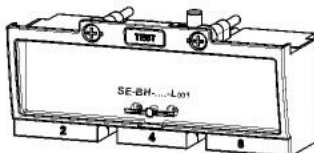
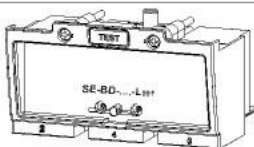

Installation, service and maintenance of the electrical equipment may be carried out by an authorized person only.

Montáž, obsluhu a údržbu smí provádět jen osoba s odpovídající elektrotechnickou kvalifikací.

991114d Z00

## **Нáвод к пoужитиу**

**SLOVENSKY**

### **Nadprúdová spúšť - SE-BD-....-L001, SE-BH-....-L001**

**1** Montáž, obsluhu a údržbu môže vykonávať iba osoba s odpovedajúcou elektrotechnickou kvalifikáciou.

**2** Montáž  
1)\* Pozor!  
2)\* Spínací blok BD250 lebo BH630 sa nesmie prevádzkovať bez nadprúdovej spúšte alebo zaslepovacieho bloku odpínača (SE-BD-..., SE-BH-...)!  
3)\* Kombinácia  
o ... áno  
- ... nie

**3** Výmena spúští

**4** Plombovanie

**5** Vo výrobku sú použité materiály s nízkym negatívnym dopadom na životné prostredie, ktoré neobsahujú zakázané látky podľa ROHS.

## **Инструкция по эксплуатации**

**ПО-РУССКИ**

### **Расцепитель максимального тока - SE-BD-....-L001, SE-BH-....-L001**

**1** Установку, обслуживание и уход может проводить только лицо с соответствующей электротехнической квалификацией.

**2** Установка  
1)\* Внимание!  
2)\* Коммутационный блок BD250 или BH630 запрещается использовать без расцепителя максимального тока или блока разъединителя нагрузки (SE-BD-..., SE-BH-...)!  
3)\* Комбинация  
o ... да  
- ... нет

**3** Замена расцепителя

**4** Пломбирование

**5** В изделии применены материалы с малым негативным влиянием на окружающую среду, которые не содержат запрещенные опасные вещества, указанные в директиве ROHS.

<b>Instrukcja obsługi</b>		<b>PO POLSKU</b>
<b>Wyzwalacz nadprądowe - SE-BD-....-L001, SE-BH-....-L001</b>		
<b>1</b>	Montaż, obsługę i konserwację wykonywać może wyłącznie odpowiednio wykwalifikowana osoba z branży elektrotechnicznej.	
<b>2</b>	Montaż 1)* Uwaga! 2)* Nie otwieraj urządzenia BD250 lub BH630 bez przekaźnika zabezpieczeniowego lub zaślepki (SE-BD..., SE-BH...)! 3)* Kombinacje o ... tak - ... nie	
<b>3</b>	Wyciąganie wyzwalacza	
<b>4</b>	Plombowanie	
<b>5</b>	W wyrobie zastosowane zostały materiały z niskim negatywnym oddziaływaniem na środowisko naturalne, które nie zawierają zakazanych niebezpiecznych substancji zgodnie z ROHS.	
<b>Gebrauchsanweisung</b>		<b>DEUTSCH</b>
<b>Überstromauslöser - SE-BD-....-L001, SE-BH-....-L001</b>		
<b>1</b>	Die Montage, die Bedienung und Instandhaltung kann nur der Arbeiter mit der entsprechenden elektrotechnischen Qualifikation verrichten.	
<b>2</b>	Montage 1)* Achtung! 2)* Schaltblock BD250 oder BH630 ohne Überstromauslöser oder Blindabdeckung (SE-BD..., SE-BH...) nicht ausüben!!! 3)* Kombination o ... ja - ... nein	
<b>3</b>	Auswechslung von Auslösern	
<b>4</b>	Plombieren	
<b>5</b>	Für das Erzeugnis werden Stoffe mit niedrigen negativen Umweltauswirkungen angewandt, die keine verbotenen gefährlichen Stoffe nach ROHS enthalten.	

**Disparador de sobreintensidad - SE-BD-....-L001, SE-BH-....-L001**

- 1** El montaje, servicio y mantenimiento puede realizar únicamente la persona con la cualificación electrotécnica correspondiente.
- 2** Montaje
  - 1)\* Atención!
  - 2)\* Está prohibido el funcionamiento de la unidad de seccionamiento BD250 o BH630 sin disparador de sobrecorriente o sin unidad seccionadora de brida ciega (SE-BD-..., SE-BH-...)!!!
  - 3)\* Combinación  
o ... si  
- ... no
- 3** Cambio de disparadores (bobinas)
- 4** Selladura
- 5** En el producto están usados los materiales que tienen incidencia negativa baja al medio ambiente, que no incluyen las materias peligrosas prohibidas según ROHS.